

●はじめに  
 \*荷物が到着いたしましたら、直ちにキズの有無を確認してください。運送中に発生したキズ等がございましたら、運送会社から事故証明を取り、商品に添えて販売店にお申し出ください。  
 \*製造上の問題がありましたら、施工前に販売店にお申し出ください。(施工後は当社では責任を負いかねます)

# オフィスデスク 組立手順 《IDHシリーズ》

・オフィス家具・移動ラック・事務機器



TEL.03-3619-1300

※この度は、当社製品をお買い上げいただきましてありがとうございます。

※左図の部材明細を確認後、組立手順に沿って組立をしてください。ケガ等なさらぬように十分に注意をしてください。

部材明細		数
天板		1
脚部		2
幕板		1

**1** 天板(A)の裏面を上にし、ビス①(脚部後方を引っかけける為のビス)を天板に取り付ける。さらに脚部前方の穴にビス④で脚部を取り付ける(仮止め)。

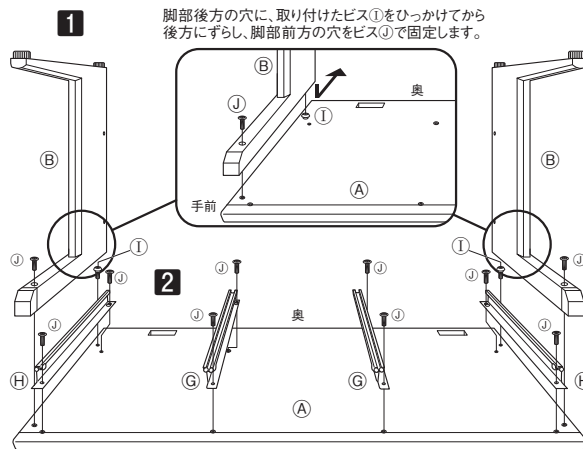

**2** ビス③で引出し用センターレール(G)とサイドレール(H)を取り付ける(仮止め)。仮止め後、ビス⑤を全て本締めする。

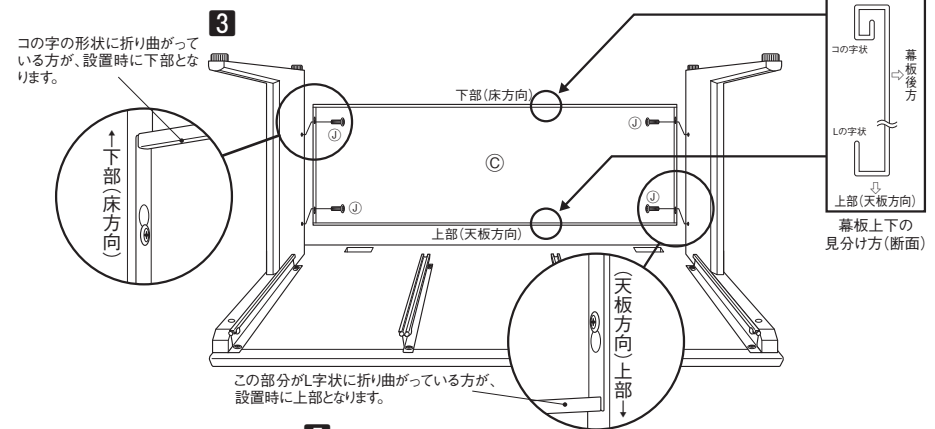

**3** 脚部(B)に幕板(C)を取り付ける。  
 ※ ご注意：幕板の上下にご注意ください。  
 仮止め後、最後に必ず4本とも本締めしてください。

以下の部材は製品により付属点数が異なります。

引出し		※引出しは、IDH-107Cは⑥×2、IDH-127Cは⑥×1と⑦×1、IDH-147Cは⑥×1と⑦×2の構成となります。
引出し用レール		センターレール×1本 (IDH-147Cのみ2本付属) / サイドレール 左右各1本
ビス		3個(予備1個含む) ※脚部後方を引っかける為のビスです。 / 13個(予備1個含む) ※IDH-147Cのみ15個(予備1個含む) 付属します。 ※幕板：引出し用レール：脚の固定の為のビスです。

ご注意：引出しセンターレール⑥は、IDH-147Cのみ2本付属します。IDH-127CとIDH-107Cのセンターレール⑥は1本です。

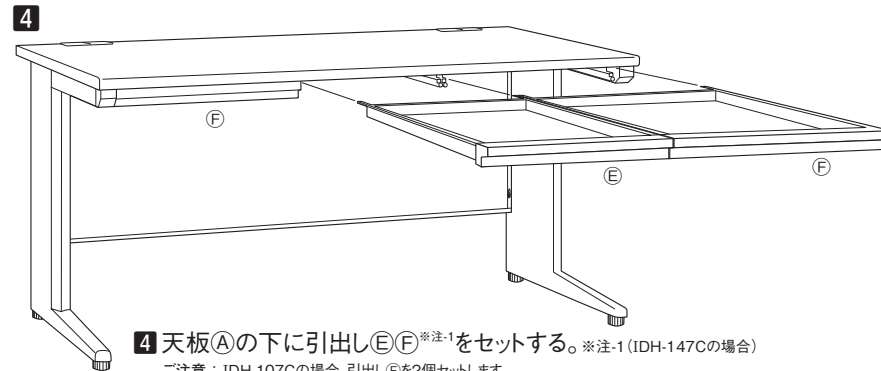

ご注意：IDH-107Cの場合、引出し⑥を2個セットします。IDH-127Cの場合、引出し⑥と引出し⑦をセットします。

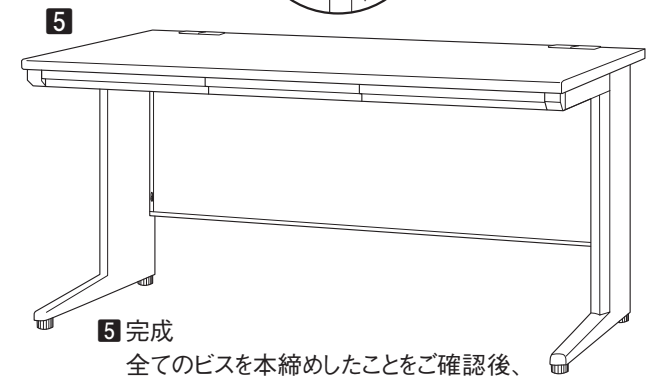

※イラストは、IDH-147Cの組立手順です。IDH-127CとIDH-107Cは、引出し用レールの本数と引出しの個数が変わります。※イラスト内のビス等、小さな部品は誇張して表現しています。予めご了承ください。

## △ 組み立て上のご注意

- 組立の際は、2名以上で作業をお願いします。
- 組立の際は、電動ドライバーの使用はお控えください。手回しのプラスドライバーをご使用ください。
- 幕板や引出し用レールは、ビスを全て仮止めした後、本締めを行ってください。
- 全てのビスが本締めされていることを確認しましたら、最後にオフィスデスクを設置してください。

## △ 安全上のご注意

- 使用上の注意
  - ① 移動する時は、落としたり、倒したりして、物をこわしたりケガをする事がないように、手でしっかり持って運んでください。
  - ② 物を貼ったり、ビニール等で長時間おたって使用しないでください。塗料が変色したり、はがれる事があります。
- 保守・点検
  - ① ネジ類がゆるんでいないか時々点検し、ゆるみ始めたらしっかり締め直してください。
- 手入方法
  - ① 日常のお手入れは、柔らかい布で乾拭きしてください。汚れのひどい時は、薄めた中性洗剤を濃した布で汚れを落とし、よく絞った布で洗剤を拭き取り、次に乾いた柔らかい布できれいに拭き取ってください。
- 施工上の注意
  - ① 本製品のネジ締め付け時には、手回しのプラスドライバーをご使用ください。締め付けトルクが強すぎると、ネジが空転したり、ネジ頭がとんだり、つぶれたりする場合があります。