

●はじめに

\*荷物が到着いたしましたら、直ちにキズの有無を確認してください。運送中に発生したキズ等がございましたら、運送会社から事故証明を取り、商品に添えて販売店にお申し出ください。

\*製造上の問題がありましたら、施工前に販売店にお申し出ください。《施工後は当社では責任を負いかねます》

# オフィスチェア 組立手順 《ALPシリーズ》

※この度は、当社製品をお買い上げいただきましてありがとうございます。

※左図の部材明細を確認後、組立手順に沿って組立をしてください。ケガ等なされないように十分に注意してください。

- 1 座部を裏返し、天地を反転させた背部を座部に差し込む。
- 2 ボルト(大)3本にそれぞれワッシャーを通し、付属の六角レンチ(大)で座部と背部を止める。
- 3 六角レンチ(小)を使用し、左右の肘部を付属のネジ(小)各3本で座部裏に止める。

- 4 ベースにガスシリンダーを差し込む。

部材明細		数
座部		1
背部		1
ヘッドレスト		1
& ガスシリンダー ベース		各1
肘部		左右各1
付属ネジ等	六角レンチ(大)×1 六角レンチ(小)×1  ボルト(大)×3 ワッシャー×3 ネジ(小)×6	1セット

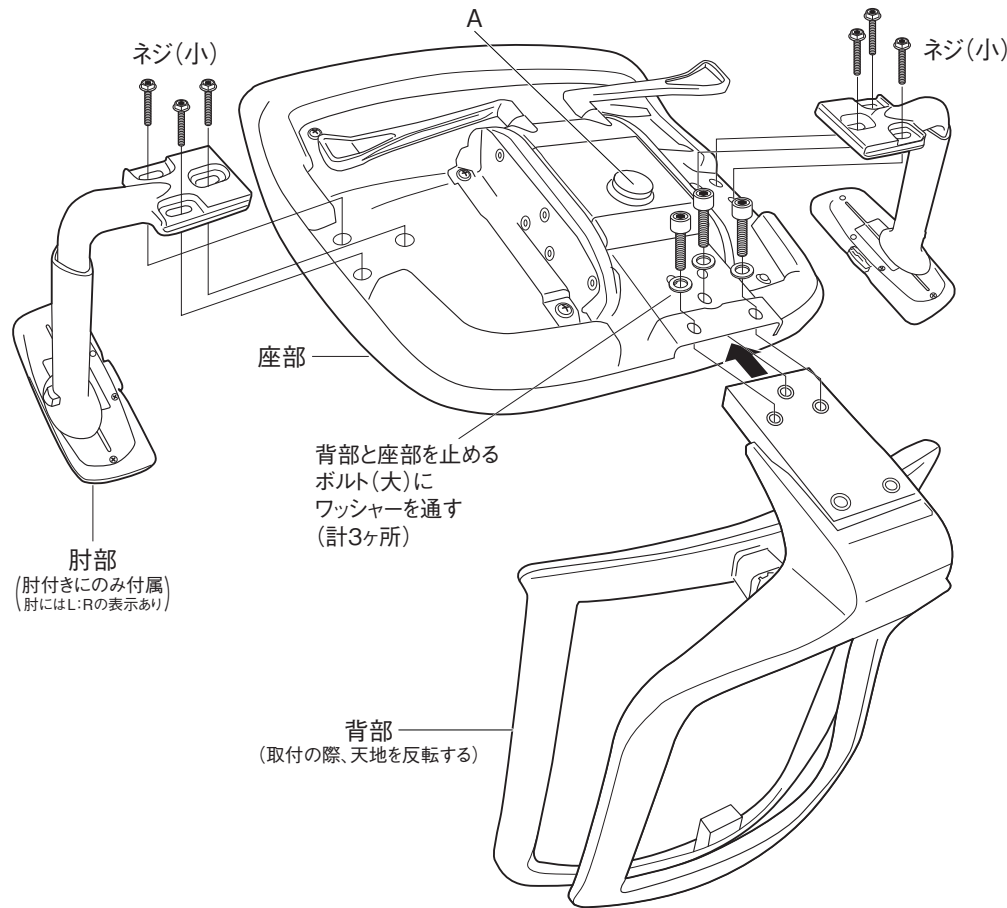

- 5 座部裏側の穴(A)にガスシリンダーを差し込み、背部にヘッドレストを差し込んで完成!!



完成後、座って高さ調整などを確認してからご使用ください。

【操作方法】

座部を下げる時は、座部の中央に深く腰をかけてレバーを軽く引き上げ、希望の高さまで下がったらレバーから手を離します。

▲安全上のご注意

■使用上の注意

- ① 移動する時は、落としたり、倒したりして、物をこわしたりケガをする事がないように、手でしっかり持って運んでください。
- ② 物を貼ったり、ビニール等で長時間おたって使用しないでください。塗料が変色したり、はがれる事があります。

■保守・点検

- ① ネジ類がゆるんでいるか時々点検し、ゆるみ始めたらしっかり締め直してください。

■手入れ方法

- ① 日常のお手入れは、柔らかい布で乾拭きしてください。汚れのひどい時は、薄めた中性洗剤を湿した布で汚れを落とし、よく絞った布で洗剤を拭き取り、次に乾いた柔らかい布できれいに拭き取ってください。

■施工上の注意

- ① 本製品のネジ締め付け時には、クラッチ付きドライバーを使用してください。締め付けトルクが強すぎると、ネジが空転したり、ネジ頭がとんだり、つぶれたりする場合があります。

# ALP-117A 機能説明

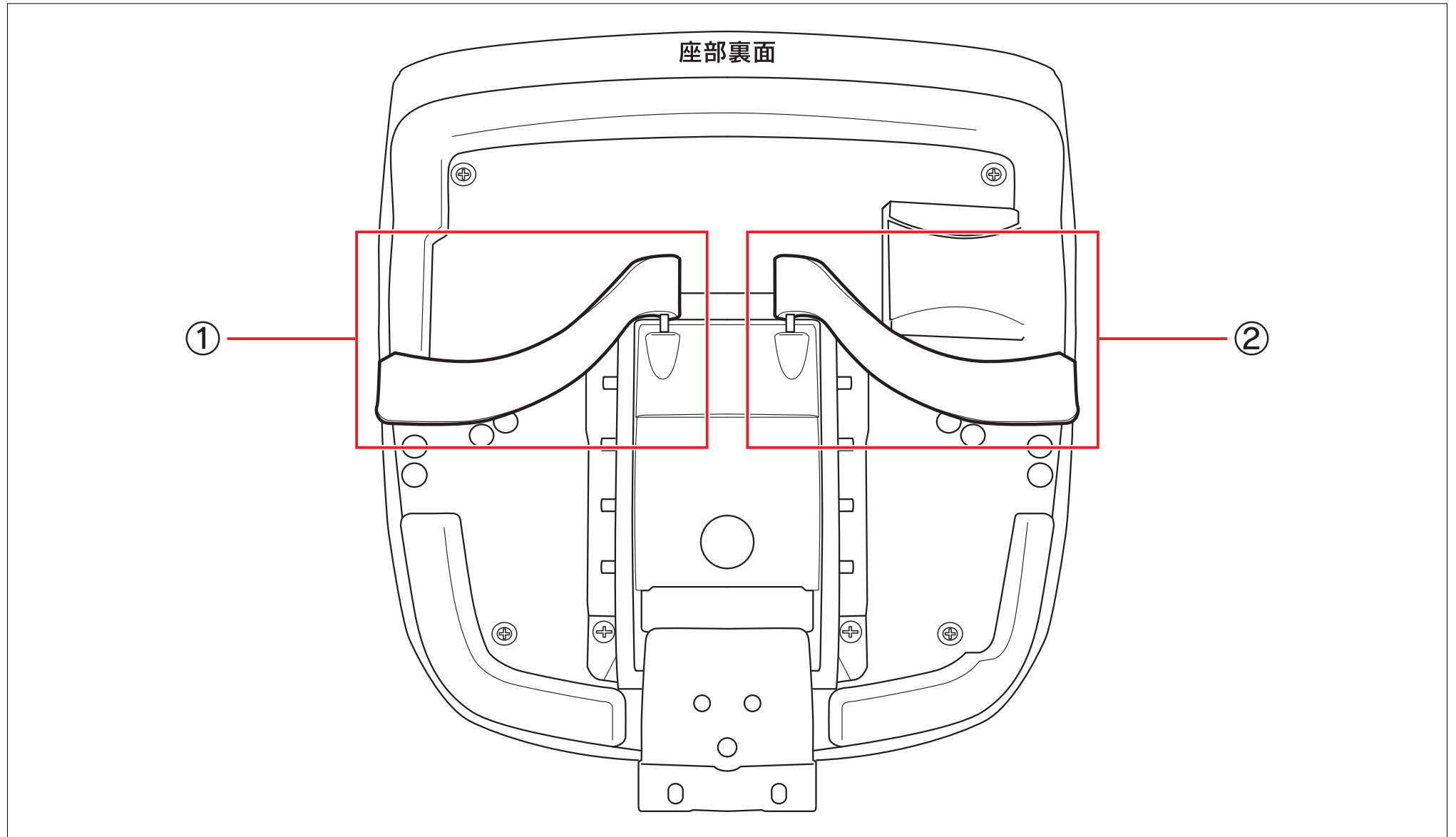

①座面上下昇降レバー

②背: ロッキング固定レバー